

ESAB CaB 2200

Svetskran för små och medelstora objekt

- ESAB's CaB 2200 är designad för låg last med hög flexibilitet.
- Motoriserad och låsbar 360-graders rotation.
- Linjärstyrningar på både pelare & bom ger jämn rörelse som leder till att svetskranen blir idealisk för UP alt MIG/MAG- eller TIG-svetsprocessen.



- Kabelkedjor på både pelare och bom.
- Svetskranen levereras på manuell åkvagn eller som fast monterad.
- Fjärrkontrollen är IP 55 klassad med 10 m kabel.
- Fallskydd och gränslägesbrytare i ändlägen för alla rörelser är monterade, vilket ger en hög användarsäkerhet.
- Max belastning är 70 kg.

Applicerbara svetsprocesser

- **UP**
- **MIG/MAG**
- **TIG**

Technical data

Anslutningsspänning, V	230/380/400/440
Frekvens	50/60Hz-3ph
Lyfthastighet, mm/min	600
Svetshastighet, mm/min	0-2050
Fjärrdon, skyddsklass	IP 55
Rotation av pelare	Manuell
Bomhöjd max (a), mm	2500
Bomhöjd min (a), mm	450
Bomhöjd max (b), mm	2700
Räckvidd max (c), mm	2500
Räckvidd min (c), mm	490
Utstick bakåt max (d), mm	2500
Utstick bakåt min (d), mm	490
Spårbredd center-center (e), mm	1600
Axelavstånd center-center (f), mm	1500
Totalhöjd med åkvagn (g), mm	3200

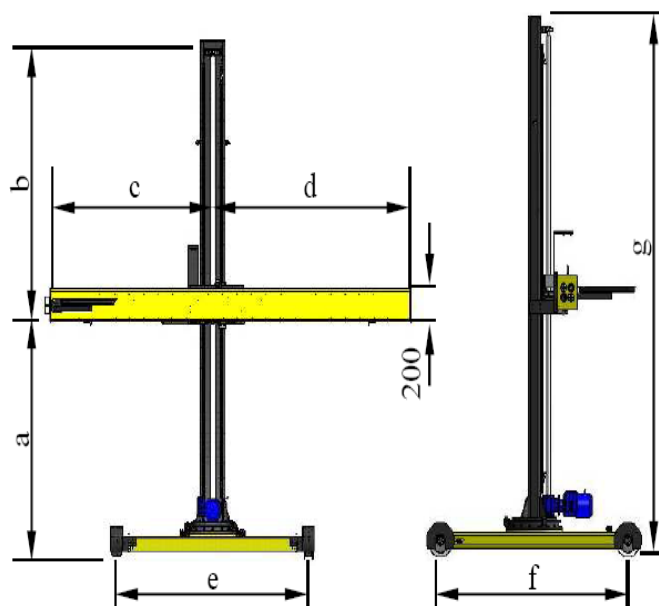

Ordering Information

CaB 2200, manuell åkvagn	0370 250 600
CaB 2200, stålplattform	0370 250 605



Fjärrkontroll

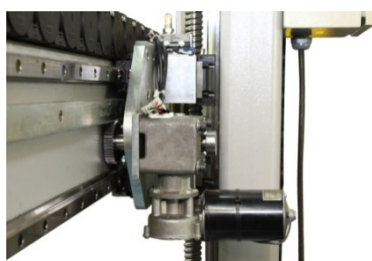

Bomrörelse med kuggstångsdrift



CaB 2200 med manuell åkvagn



www.esab.se

