

Miggytrac 3000

Den kompletta automaten för MIG/MAG svetsning

Miggytrac 3000 är en kompakt, lätt och effektiv svetstraktor som används i kombination med ESABs halvautomatströmkällor. Den har en praktisk design och kan enkelt ställas upp och förflyttas.

Miggytrac 3000 behöver inget separat matarverk eftersom både matarverket och trådspolen är monterade direkt på traktorn. Tråddimensionen är 1,0-1,4 mm och maximal vikt av trådspolen är 20 kg.

Svetshuvudet positioneras med manuella slider som har ett arbetsområde på ± 17 mm.

Miggytrac 3000 styrs med hjälp av stödhjul som är monterade på traktorns fram- och baksida. Åkrörelse och svetsparametrar kontrolleras och ställs in på kontrollpanelen. Resultatet av valda parametrar visas på displayen.

Vid intervallsvetsning kan svetslängd och förflyttning mellan svetsarna ställas in i intervallet 1-99 cm.

Miggytrac 3000 gör det enkelt att optimera produktiviteten genom snabb förflyttning mellan startpunkterna för svetsningen (250 cm/min).



Om man väljer en strömkälla som inte har kraterfyllnadsfunktion, finns det möjlighet att reversera traktorn önskat antal millimeter vid avslutning av svetsningen, för att på så sätt fylla eventuella kratar.

Tekniska data

Tråddimension (mm)	olegerat rostfritt rörtråd	1.0 - 1.4 mm 1.0 - 1.4 mm 1.0 - 1.4 mm
Kontrollspänning		36 – 46 V AC
Strömstyrka, max		80 W
Svetshastighet		15 – 150 cm/min
Snabbhastighet		250 cm/min
Längd vid intermittent svetsning		1 – 99 cm
Kraterfyllnad		0 - 9.9 s
Reversering		0 - 9.9 cm
Trådastighet		2 – 25 m/min
Gasför- och efterströmning		0 - 9.9 s
Efterbrinntid		0 - 9.9 s
Trådtrumma		12"
Dimension (L x B x H)		370x400-530x520 mm
Arbetsområde manuell slid		+/- 17 mm
Fjärrkontroll, max värde		2.5 kohm
Max ström, startrelä		5 A
Kontakt, rak		23-pin Burndy
Skyddsform		IP23
Vikt exkl trådtrumma		17 kg

Tillbehör

Kontaktmunstycke M8 x 37 CuCrZr

CO ₂	Blandgas	
1.0	-	0468 502 005
1.2	1.0	0468 502 007
1.4	1.2	0468 502 008

Gasmunstycke, vattenkyllt	0449 903 101
Svanhals 15°	0449 903 115
Svanhals 30°	0449 903 130
Trådmatarrulle för aluminium	0449 903 031
Tryckrulle för aluminium	0449 903 032

Beställningsinformation

Miggytrac 3000, med rak vattenkyld svanhals 0457 359 880

OBS! Levereras utan kontaktmunstycke.
Artikelnummer för kontaktmunstycken, se "Tillbehör"

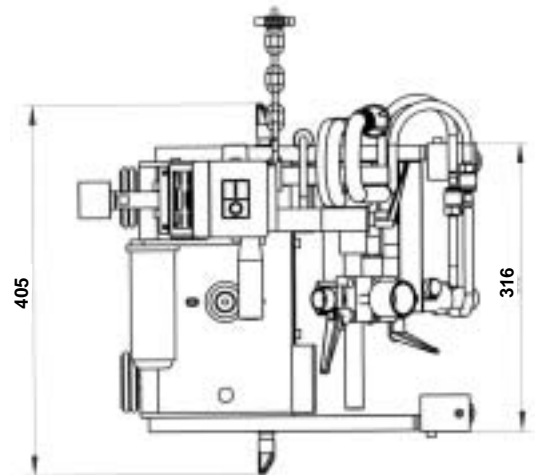
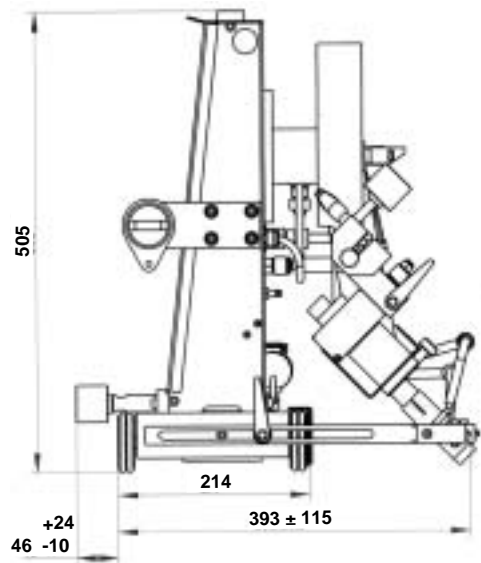

KABELDIAGRAM

		0469 836 886, 10 m	0469 836 887, 15 m	0469 836 888, 25 m	0469 836 889, 35 m	0469 836 896, 10 m	0469 836 897, 15 m	0469 836 898, 25 m	0469 836 899, 35 m	0414 191 881	0349 311 511	Justering av spänning	Justering av ström	Effekt	On / off
Origo™ Mig 400tw	ESAB	X	X	X	X							X	X	X	X
Origo™ Mig 500tw						X	X	X	X			X	X	X	X
Origo™ Mig 630tw						X	X	X	X			X	X	X	X
Origo™ Mig 320			X	X	X	X					X		X	X	X
Origo™ Mig 410w		23	X	X	X	X							X	X	X
Origo™ Mig 510w							X	X	X	X			X	X	X
Origo™ Mig 402cw	19	X	X	X	X						X	X	X	X	X
Origo™ Mig 502cw						X	X	X	X		X	X	X	X	X
Origo™ Mig 652cw						X	X	X	X		X	X	X	X	X
		Anslutningskabel	Anslutningskabel	Anslutningskabel	Anslutningskabel	Anslutningskabel	Anslutningskabel	Anslutningskabel	Anslutningskabel	Kylaggregat OCE 2H	Adapter 19 - 23				

Miggytrac 3000

2008-02-26 / ESAB förbehåller sig rätten till ändringar



Sverige
ESAB Sverige AB
Lindholmsallén 9
Box 8004
402 77 Göteborg
Tel: 031-50 95 00
Fax: 031-50 94 30
www.esab.se

Danmark
A/S ESAB
Hørkær 9
DK-2730 Herlev
Tel: 36-30 01 11
Fax: 36-30 40 03
www.esab.dk

Finland
ESAB OY
Ruosilantie 18
PL 74
FI-00391 Helsingfors
Tel: 9-547 761
Fax: 9-547 77 71
www.esab.fi

Norge
AS ESAB
Frankendalsveien 97
P.B. 2050 Stubberød
N-3255 Larvik
Tel: 33-12 10 00
Fax: 33-11 52 03
www.esab.no



www.esab.com